

CATÁLOGO INDUSTRIAL

INDUSTRIAL CATALOG

CATALOGUE INDUSTRIEL



senso

LA EMPRESA

SENSO ELECTRONICS S.L. es una compañía con la amplia experiencia de profesionales en el sector del control de procesos industriales. Disponemos de una amplia oferta de equipos, componentes y soluciones para la industria. Como fabricantes disponemos del conocimiento para aportar una solución para cada caso.

Tal como afirmó Aldous Huxley, *"El progreso no se mide solo por el desarrollo tecnológico, sino por la capacidad de las personas de utilizarlo para una vida mejor"*. En este sentido nos sentimos plenamente identificados.

Nuestra misión: "Proporcionar la mejor solución personalizada para cada aplicación y cliente". En Senso, estamos plenamente comprometidos en satisfacer las demandas de los mercados actuales ofreciendo productos y servicios fiables que se conviertan en la respuesta definitiva a sus necesidades.

Nuestra política se basa en la constante inversión en innovación, porque sólo así podemos ofrecer productos y servicios alineados con la evolución del mercado. Escuchamos atentamente las necesidades de nuestros clientes para proporcionarle la solución más adecuada a cada situación.

THE COMPANY

SENSO ELECTRONICS S.L. is a company with extensive experience as professionals in the industrial process control sector. We have a wide range of equipment, components and solutions for the industry. As manufacturers, we have the knowledge to provide a solution for each case.

As Aldous Huxley said, *"Progress is not measured only by technological development, but by the ability of people to use it for a better life."* In this sense, we feel fully identified.

Our mission: *"Provide the best customized solution for each application and client."* At SENSO, we are fully committed to meeting the demands of today's markets by offering reliable products and services that become the definitive answer to their needs.

Our policy is based on constant investment in innovation, because only in this way can we offer products and services aligned with market evolution. We listen carefully to the needs of our clients to provide the most appropriate solution for each situation.

LA SOCIÉTÉ

SENSO ELECTRONICS S.L. est une entreprise possédant une vaste expérience de professionnels du secteur du contrôle des processus industriels. Nous disposons d'une large gamme d'équipements, de composants et de solutions pour l'industrie. En tant que fabricants, nous possédons les connaissances nécessaires pour apporter une solution à chaque cas.

Comme l'a déclaré Aldous Huxley : *« Le progrès ne se mesure pas seulement par le développement technologique, mais aussi par la capacité des gens à l'utiliser pour une vie meilleure. »* En ce sens, nous nous sentons pleinement identifiés.

Notre mission : "Fournir la meilleure solution personnalisée pour chaque application et chaque client." Chez SENSO, nous nous engageons pleinement à répondre aux demandes des marchés actuels en proposant des produits et services fiables qui deviennent la réponse définitive à vos besoins.

Notre politique est basée sur un investissement constant dans l'innovation, car ce n'est qu'ainsi que nous pourrions proposer des produits et des services adaptés à l'évolution du marché. Nous écoutons attentivement les besoins de nos clients pour apporter la solution la plus adaptée à chaque situation.



Indicador universal de procesos

Universal Process Indicator

Afficheur universel de processus

AK30

Indicador de presión y temperatura específico para procesos de extrusión de plásticos.



Pressure and temperature indicator for plastic extrusion processes.

AK32

Afficheur de pression et température pour applications spécifique dans l'extrusion de plastique.



1/16 DIN

Familia de reguladores de procesos formato 48x48 mm con gran variedad de entradas y salidas.

AK42



1/16 DIN

Process controller family size 48x48 mm with a high number of input and output options.

AK44



1/16 DIN

Famille de contrôleurs de processus 48x48 mm avec un grand nombre d'entrées et de sorties.

AK48

Familia AK70

La familia AK70 son controladores de procesos para montaje en guía DIN. Cada módulo de control controla 2 zonas. Otros módulos son de salida de relés, de medida de consumos con transformadores toroidales. Se comunican con un master via RS485 MODBUS,

AK70 family

The AK70 family consist on process controllers to be mounted on a DIN rail. Each control module can control 2 zones. Other modules are for relays output and current consumption measurement. They communicate with a master via RS485 MODBUS.

Famille AK70

La famille AK70 est constituée de contrôleurs de processus pour montage sur rail DIN. Chaque module peut contrôler 2 zones. Les autres modules sont modules de sorties relais et de mesure de consommation avec transformateurs toroïdaux. Ils se communiquent avec un maître via RS485 MODBUS.



1/8 DIN Vertical y 1/4 DIN

Controladores de procesos formato 48x96 mm, vertical y 96x96 mm, con gran variedad de entradas y salidas.

AK49



1/8 DIN Vertical & 1/4 DIN

Process controllers size 48x96 mm, vertical and 96x96 mm, with a high number of input and output options.

AK96

1/8 DIN Vertical et 1/4 DIN

Contrôleurs de processus 48x96 mm, vertical, et 96x96 mm avec un grand nombre d'entrées et de sorties.



AK70-xx



AK70-80



AK70-08



Sobremesa

Reguladores de temperatura de 1 y 2 zonas con mueble de sobremesa.

AK53

Tabletop

Temperature controllers for 1 or 2 zones on a tabletop cabinet



Sur table

Régulateurs de temperatura dans un armoire pour être installés sur table.

AK54



RA

Termorresistencias con cabezal DIN
DIN head RTD's
 Termorésistences avec Tête DIN



RA

Termoresistencia de cable
Cable RTD's
 Térmoresistences à cable



SA

Sonda de temperatura ambiente
Room temperature sensor
 Sonde d'ambiance

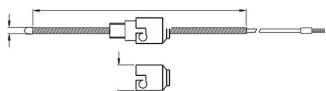

TL

Termopares de bayoneta
Baionet thermocouples
 Thermocouple à bayonette



TA

Termopar encamisado
MgO cable thermocouple
 Thermocouple à cable MgO



TN

Termopar de cable
Cable Thermocouple
 Thermocouple à cable



TC

Termopar con cabezal DIN
DIN head Thermocouple
 Thermocouple avec tête DIN à cable



TK

Termopar alta temp.
High temp. Thermocouple
 Thermocouple haute température



TI

Termopar cámara caliente
Hot runner Thermocouple
 Thermocouple canaux chauds



STA

Termop. extrusión
Extrusion thermocouple
 Thermocouple extrusion



TRC

Termores. compacta
Compact RTD
 Térmoresist. compacte



AR

Termopar cámara caliente
Hot runner Thermocouple
 Thermo.canaux chauds

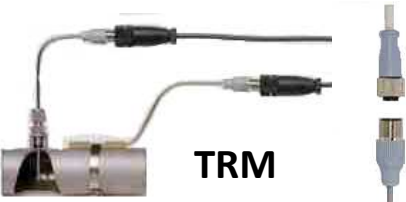

TRM

Termoresistencia multifuncional
Multifunctional RTD
 Thermoresistence multifonction



IKE

Termoresist. estanca low cost
Low cost watertight RTD
 Thermores.Étanche low cost



TCSV8 / TCSV12

Termopar multifuncional
Multifunctional thermocouple
 Thermocouple multifonction



ACC

Accesorios
Accessories
 Accessoires



TCM

Termopar multifuncional
Multifunctional thermocouple
 Thermocouple multifonction



Familia de colectores rotativos Mercotac.
Mercotac rotating collectors family
Famille des collecteurs rotatifs Mercotac

MERCOTAC

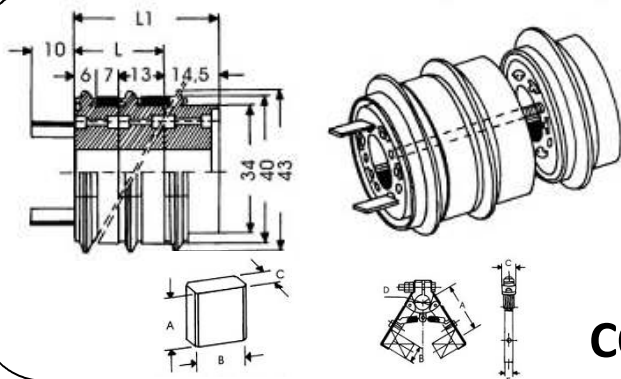

Colectores de escobillas

Electric brush collectors

Collecteurs électriques à brosses.

COLECTORES DE ESCOBILLAS



Colectores electrofluidico para señales combinadas . Eléctricas, aire, agua.

Electrofluidic collector assemblies for electrical, air, water combined solutions.

Colecteur electrofluidiques pour signaux combinés : Électrique, air, eau.

CONJUNTOS ROTATIVOS OEM



Trasnductores de presión para extrusión.

Melt pressure transducers

Transducteurs de pression pour extrusion.

P500

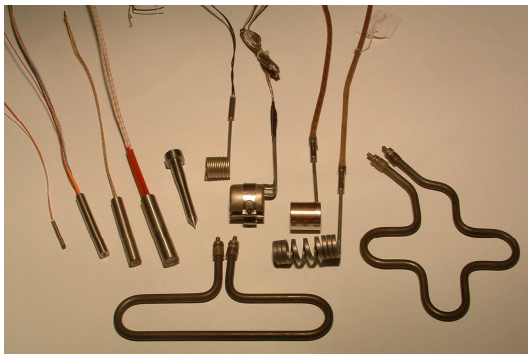

**CARTUCHOS
CARTRIDGES
CARTOUCHES**

SENSO suministra resistencias eléctricas para cualquier aplicación así como conjuntos para extrusoras

SENSO supplies electrical heaters for any application as well as heaters assemblies for extruders.

SENSO fournit des résistances électriques pour toute application ainsi que des kits pour extrudeuses



**RESISTENCIAS DE BANDA
BAND HEATERS
RÉSISTENCES DE BANDE**

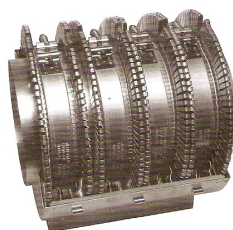
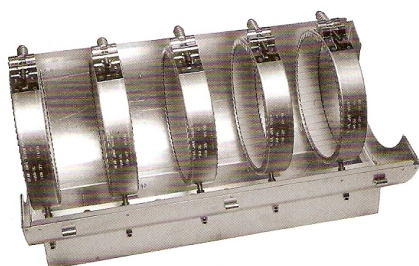

**CONJUNTOS PARA EXTRUSORAS
EXTRUDERS ASSEMBLIES
ASSEMBLES POUR EXTRUDEUSES**



EQUIPOS DE CONTROL Y APLICACIONES A MEDIDA

En Senso contamos con un equipo técnico altamente cualificado para ayudarle a diseñar aplicaciones de control y sistemas de registro de parámetros industriales (temperatura, humedad, parámetros ambientales de proceso o almacenamiento, etc.). Nos adaptamos totalmente a sus necesidades, ofreciendo soluciones personalizadas que garantizan la mejor respuesta y servicio. Nuestra compañía no sólo suministra componentes e instrumentación, sino que también proporciona equipos preparados para su uso inmediato, ofreciendo soluciones "llave en mano".

ELECTRONICA DE CONTROL

Con más de 40 años de experiencia en el sector, Senso es un referente en el diseño y fabricación de equipos electrónicos industriales. Nuestra experiencia nos permite abordar con agilidad proyectos de fabricación, montaje, calibración y verificación. La continua inversión en I+D, junto a la formación de nuevos ingenieros, la participación en congresos internacionales y colaboraciones en proyectos europeos, nos acredita como líderes en la creación de sistemas electrónicos adaptados a las necesidades específicas de cada cliente.

CUSTOM CONTROL EQUIPMENT AND APPLICATIONS

At Senso, we have a highly qualified technical team to help you design control applications and industrial parameter registration systems (temperature, humidity, process or storage environmental parameters, etc.). We fully adapt to your needs, offering personalized solutions that guarantee the best response and service. Our company not only supplies components and instrumentation, but also provides equipment ready for immediate use, offering turnkey solutions.

CONTROL ELECTRONICS

With more than 40 years of experience in the sector, Senso is a benchmark in the design and manufacture of industrial electronic equipment.

Our experience allows us to tackle manufacturing, assembly, calibration and verification projects with agility. The continuous investment in R&D, together with the training of new engineers, participation in international conferences and collaborations in European projects, accredits us as leaders in the creation of electronic systems adapted to the specific needs of each client.

ÉQUIPEMENTS ET APPLICATIONS PERSONNALISÉES.

Chez Senso, nous disposons d'une équipe technique hautement qualifiée pour vous aider à concevoir des applications de contrôle et des systèmes d'enregistrement de paramètres industriels (température, humidité, paramètres environnementaux de procédé ou de stockage, etc.). Nous nous adaptons pleinement à vos besoins en vous proposant des solutions personnalisées qui garantissent la meilleure réponse et le meilleur service. Notre entreprise fournit non seulement des composants et des instruments, mais fournit également des équipements prêts à être utilisés immédiatement, offrant des solutions clé en main.

ÉLECTRONIQUE DE CONTRÔLE

Avec plus de 40 ans d'expérience dans le secteur, Senso est une référence dans la conception et la fabrication d'équipements électroniques industriels. Notre expérience nous permet d'aborder avec agilité les projets de fabrication, d'assemblage, d'étalonnage et de vérification. L'investissement continu en R&D, ainsi que la formation de nouveaux ingénieurs, la participation à des conférences internationales et des collaborations dans des projets européens, nous accèdent comme leaders dans la création de systèmes électroniques adaptés aux besoins spécifiques de chaque client.

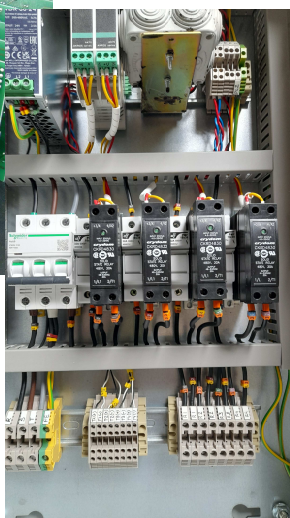

senso



SENSO ELECTRONICS S.L.U.

Camí del Sant Crist, 13 1B
08302—MATARÓ
Barcelona

T.:(+34) 93 759 3885
mail : info@sensio.es

www.senso.es